

Made by

**NEWTEC BAG
PALLETIZING**



PALETTIERER SERIE 1800

Der Palettierer Serie 1800 eignet sich für mittlere Leistungen von 1800 bis 2000 Säcke/h. Dieser automatische Palettierer basiert auf einem einfachen, zuverlässigen und erprobten gleichmäßigen Bewegungsablauf. Die modulare und erweiterbare Bauweise garantiert eine optimale Palettierqualität unter Berücksichtigung der Besonderheiten verschiedener Märkte, wie z. B. der Lebensmittelindustrie, der chemischen Industrie und der Baustoffindustrie.

Die Vorteile:

■ Merkmale

- Sackpalettierer mit Lagenablage für mittlere Durchsatzleistungen von 1800 bis 2000 Säcke/h
- Drehklammer für Drehungen der Säcke bei 90° oder 180°

■ Wartung

- einfache Wartung
- Modem oder VPN-Verbindung
- niedrige Wartungskosten

■ Funktion

- Bedienvorgänge, Einstellungen, Fehlerdiagnose und Neustart über HMI Panel
- verfügt über einen zweiten Reihenschieber

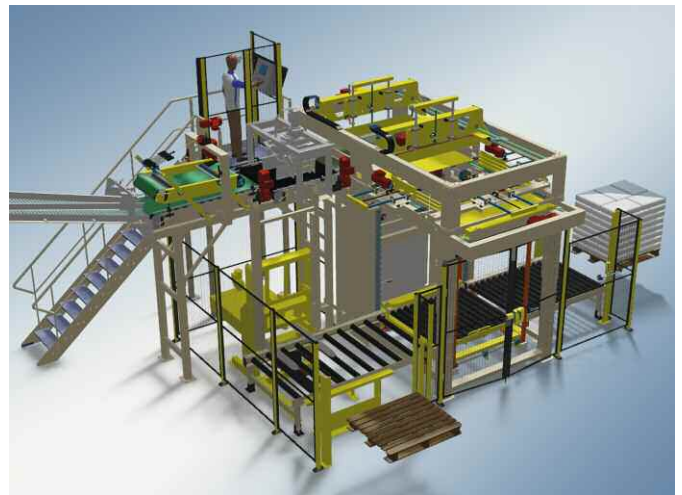

TECHNISCHE DATEN

PRODUKTE

Tierfutter
Mörtel
Kunststoffgranulat

LEISTUNG

1 800 bis 2 000 Säcke/h

SACKTYP

Papier-Ventilsäcke oder -Offensäcke
Kunststoff-Ventilsäcke oder -Offensäcke

SACKGEWICHT

5 bis 50 kg

Made by

**NEWTEC BAG
PALLETIZING**



PALETTIERER SERIE 1800

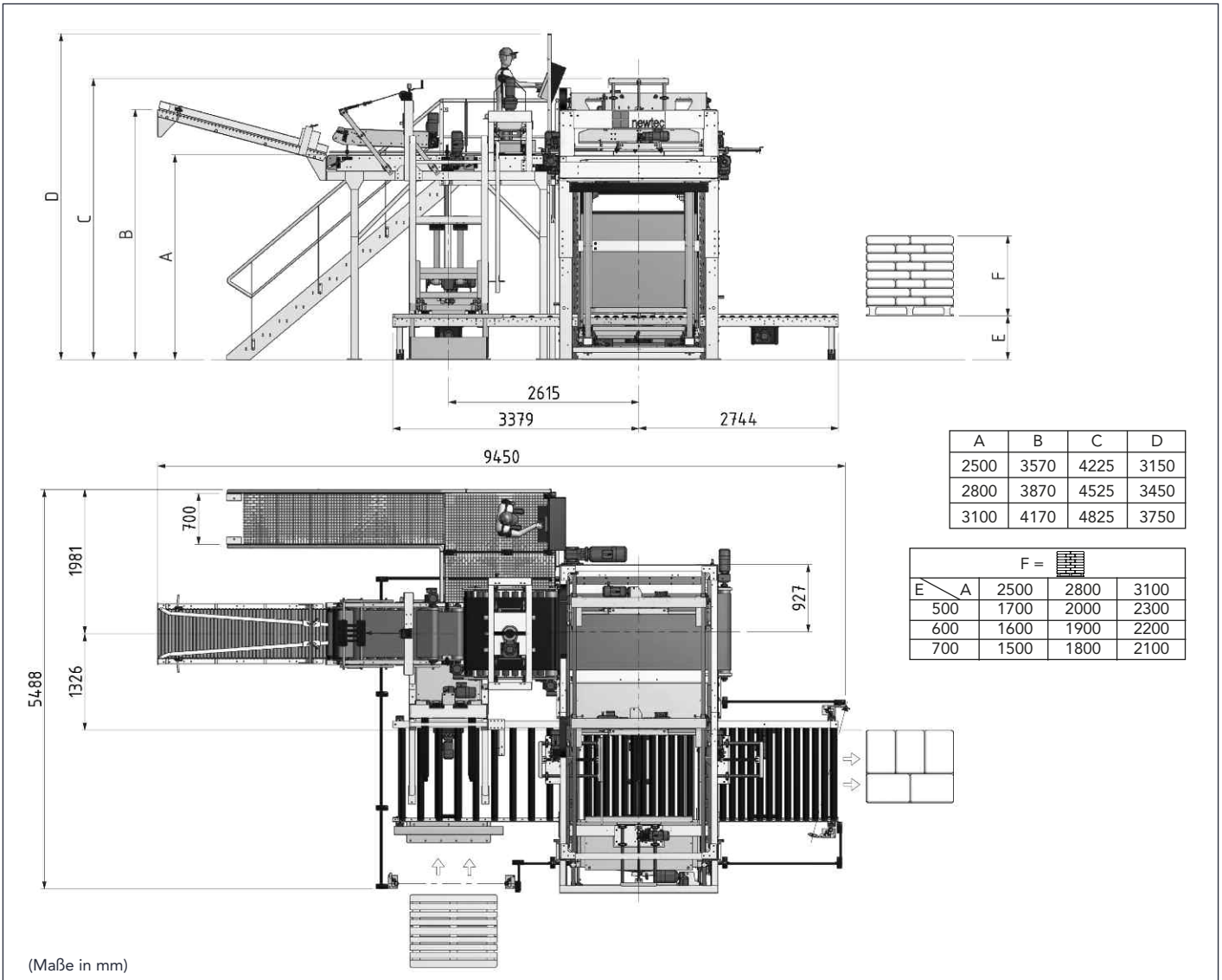

TECHNISCHE DATEN

ELEKTRIK UND PNEUMATIK

BETRIEBSSPANNUNG von 380 V bis 460 V/3 PH
FREQUENZ 50 und 60 Hz
STEUERSPANNUNG 24 V DC
INSTALLIERTE LEISTUNG 35 kW
SCHUTZART IP 54

ISOLATIONSKLASSE F
STEUERUNG SIEMENS et ROCKWELL
LUFTVERBRAUCH 9 Nm³/h
LUFTDRUCK 5 bis 6 bar