

Made by

**NEWTEC BAG  
PALLETIZING**



## PALETTIERER SERIE 1000

Der Palettierer Serie 1000 eignet sich für mittlere Leistungen von 500 bis 1000 Säcke/h. Dieser automatische Palettierer basiert auf einem einfachen, zuverlässigen und erprobten gleichmäßigen Bewegungsablauf. Die modulare und erweiterungsfähige Bauweise garantiert eine optimale Palettierqualität.

### Die Vorteile:

#### ■ Merkmale

- Lagenpalettierer für mittlere Leistungen
- vier Zentrierleisten für Verdichtung der Lage
- motorisches Hubwerk
- Ausrichtung der Säcke mit Drehklammer oder Drehkreuz je nach Produkt

#### ■ Wartung

- leichter Zugang zum Maschineninneren zwecks Reinigung

#### ■ Funktion

- das HMI-Panel erlaubt sämtliche Bedienvorgänge, Einstellungen, Unterstützung bei der Fehlerdiagnose und beim Neustart der Maschine
- touch Screen für Maschinenmenü und Packmusterprogramm
- vollautomatischer Palettierer ohne mechanische Regelung

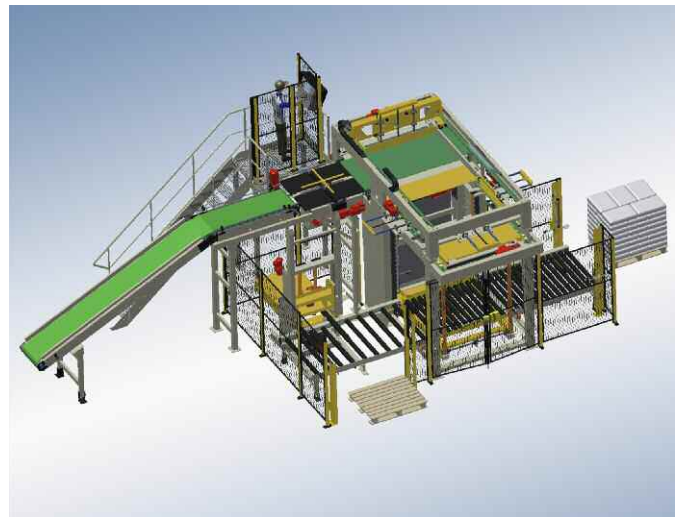

## TECHNISCHE DATEN

### PRODUKTE

Tierfutter  
PVC-Pulver  
Mörtel  
Mehl

### LEISTUNG

500 bis 1000 Säcke/h

### SACKTYP

Papier-Ventilsäcke oder -Offensäcke  
Kunststoff-Ventilsäcke oder -Offensäcke

### SACKGEWICHT

5 bis 50 kg

Made by

**NEWTEC BAG  
PALLETIZING**



## PALETTIERER SERIE 1000

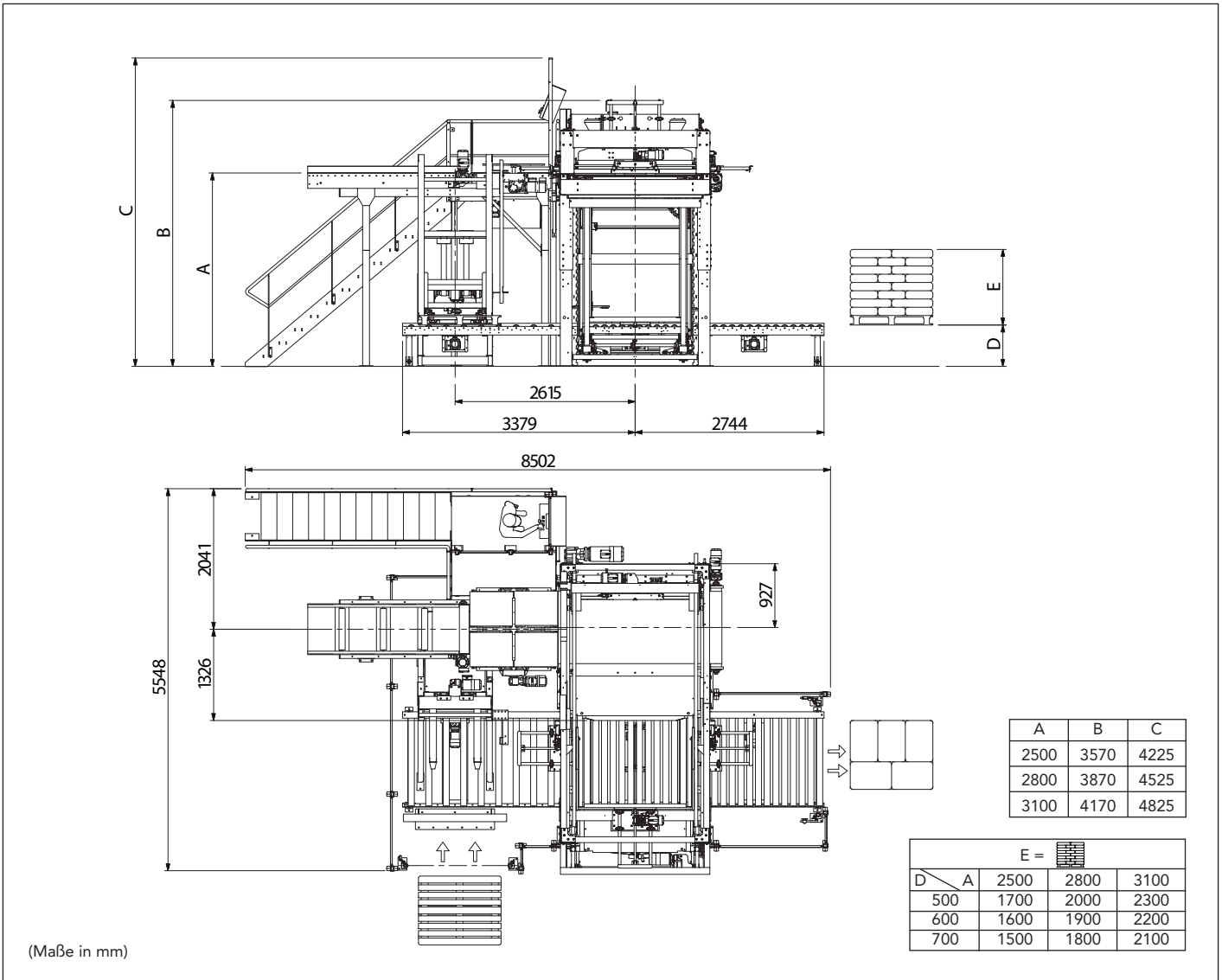

## TECHNISCHE DATEN

### ELEKTRIK UND PNEUMATIK

**BETRIEBSSPANNUNG** von 380 V bis 460 V/3 PH  
**FREQUENZ** 50 und 60 Hz  
**STEUERSPANNUNG** 24 V DC  
**INSTALLIERTE LEISTUNG** 18 kW  
**SCHUTZART** IP 55

**ISOLATIONSKLASSE** F  
**STEUERUNG** SIEMENS, ROCKWELL, SCHNEIDER (optional)  
**LUFTVERBRAUCH** 5 Nm<sup>3</sup>/h  
**LUFTDRUCK** 5 – 6 bar